

EDIKAL

Diseño y fabricación de grupos hidráulicos a medida.

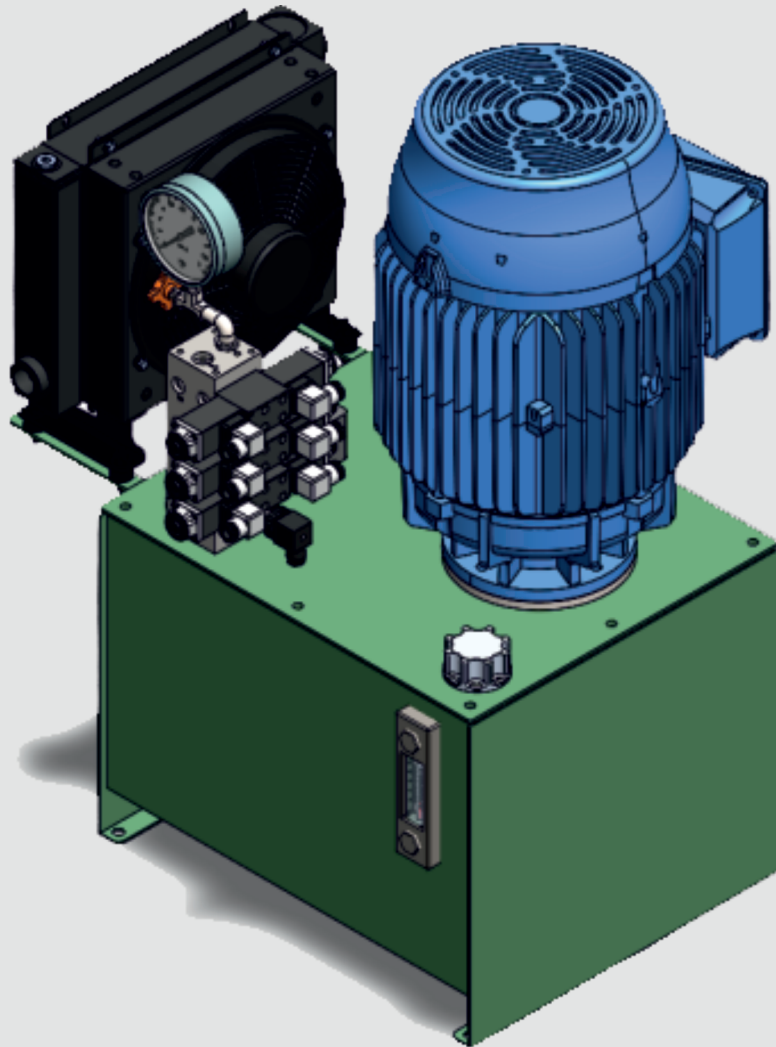

PROYECTOS DE INGENIERÍA, DISEÑO INDUSTRIAL E INNOVACIÓN DE EQUIPOS.

DISEÑO Y FABRICACIÓN DE GRUPOS HIDRÁULICOS A MEDIDA.

Diseño y fabricación de grupos hidráulicos a medida para aplicaciones industriales, móviles y especiales. El proceso de diseño busca lograr eficiencia, fiabilidad y facilidad de mantenimiento garantizando la compatibilidad con actuadores, controles y equipos auxiliares del sistema final.

Durante la fase de ingeniería se definen los parámetros operativos seleccionando los componentes más adecuados en función del servicio y las condiciones ambientales.

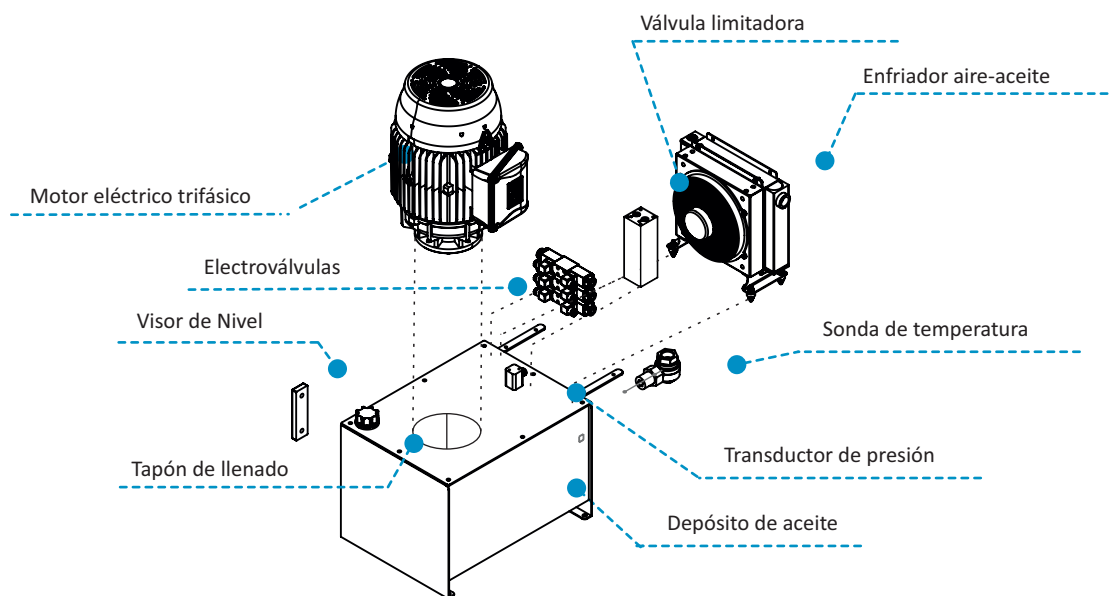

ESPECIFICACIONES TÉCNICAS

Tipo de producto	Grupo hidráulico a medida
Fabricación	Bajo pedido, según requisitos del cliente
Material estructural	Acero laminado (S275JR)
Capacidad del depósito	Según especificaciones del cliente
Rango de temperatura de trabajo*	-1°C a +50°C
Normativa aplicable	Directiva 2006/42/CE

*Para entornos más exigentes o condiciones extremas, pueden incorporarse protecciones adicionales, aislamientos térmicos o sistemas de climatización específicos del fluido.

Cada unidad se entrega con su documentación técnica completa, en la que se incluye una declaración de incorporación conforme a la normativa vigente. Cuando el grupo se integre en una máquina final, se puede realizar la certificación CE y el marcado conjunto correspondiente.

PROVEEDORES

